

INTERRUTTORE CAVALLETTO

Colore	G/W	Y/BI	G
Cavalletto giù		○	○
Cavalletto su	○		○

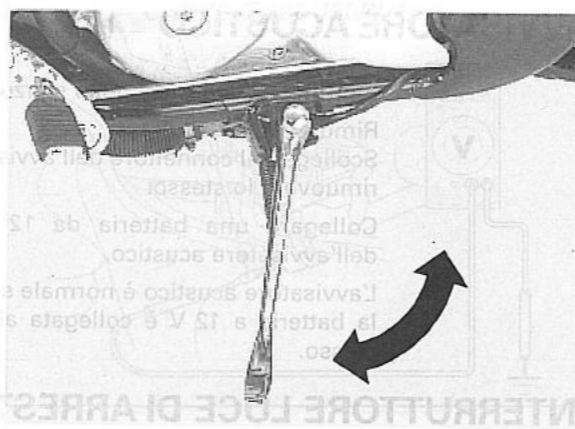

RIMOZIONE/INSTALLAZIONE

Rimuovere il coperchio laterale sinistro (pagina 2-3).

Scollegare il connettore a 3P (Nero) del cavalletto.



Rimuovere il bullone dell'interruttore del cavalletto, il supporto dell'interruttore, la rondella e l'interruttore del cavalletto.

NOTA:

- Quando si installa l'interruttore del cavalletto, allineare il perno sull'interruttore con il foro del cavalletto.
- Quando si installa l'interruttore del cavalletto, allineare la scanalatura sull'interruttore al perno della staffa del cavalletto.

Installare l'interruttore del cavalletto.

Installare e serrare il bullone del nuovo interruttore del cavalletto alla coppia specificata.

COPPIA: 9 N-m (0,9 kgf-m)

NOTA:

Stendere il filo dell'interruttore del cavalletto in modo corretto (pagina 1-22).

Collegare il connettore a 3P (Nero) dell'interruttore del cavalletto.

Installare il coperchio laterale sinistro (pagina 2-3).

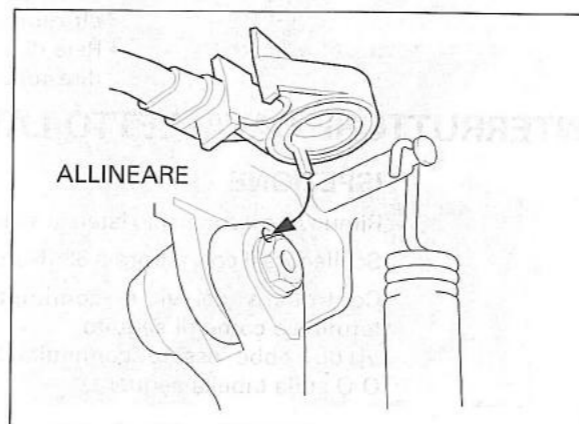
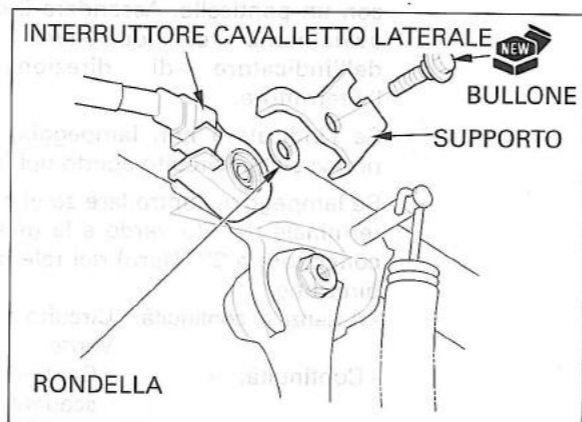

E, G, F, ED, SW, SP, AR, FI, IIG, IIIT, IIPO TYPE:

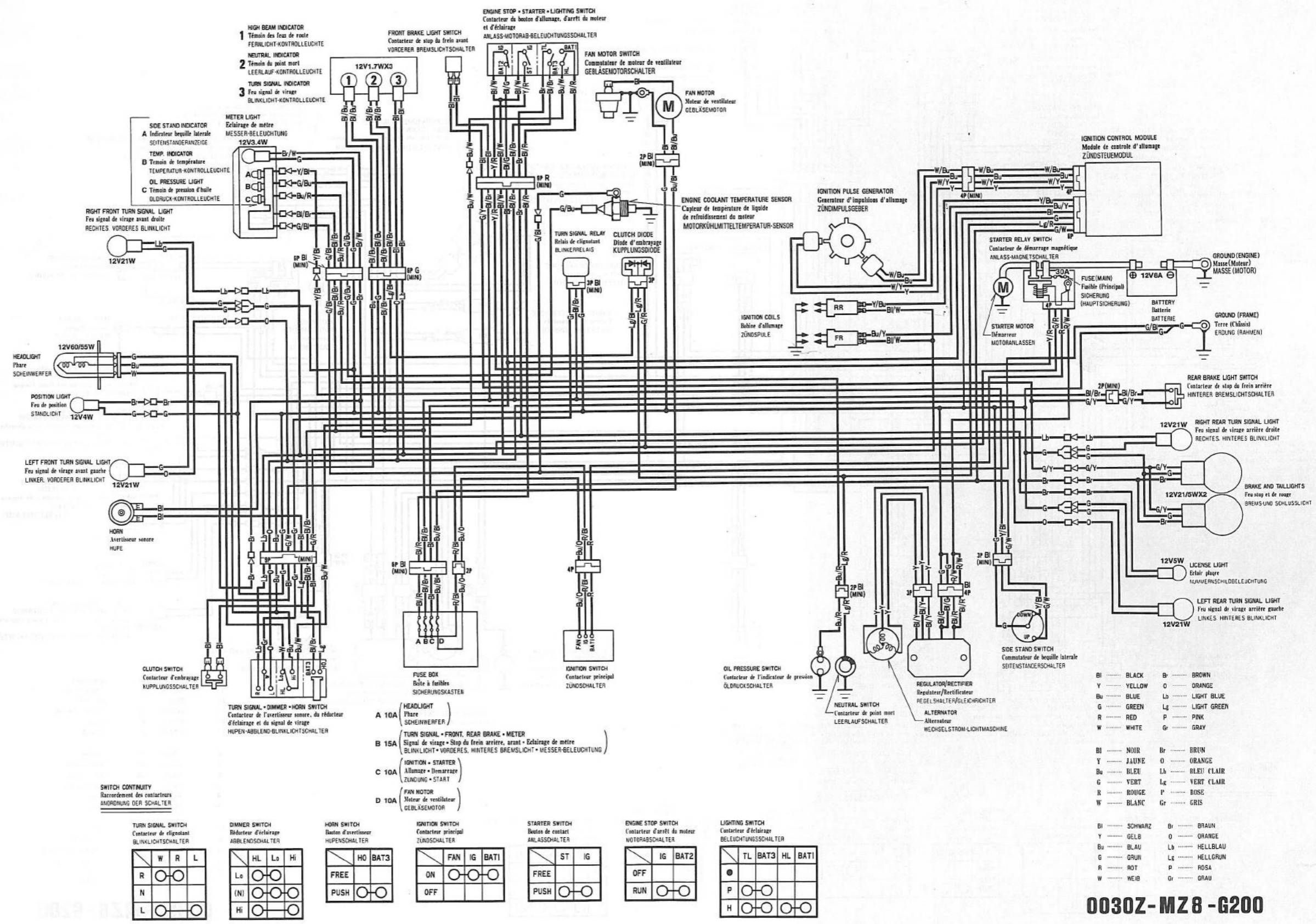

0030Z-MZ8-G200

WIRING DIAGRAM

E, G, F, ED, SW, SP, AR, FI, IIG, IIIT, IIP0 TYPE:

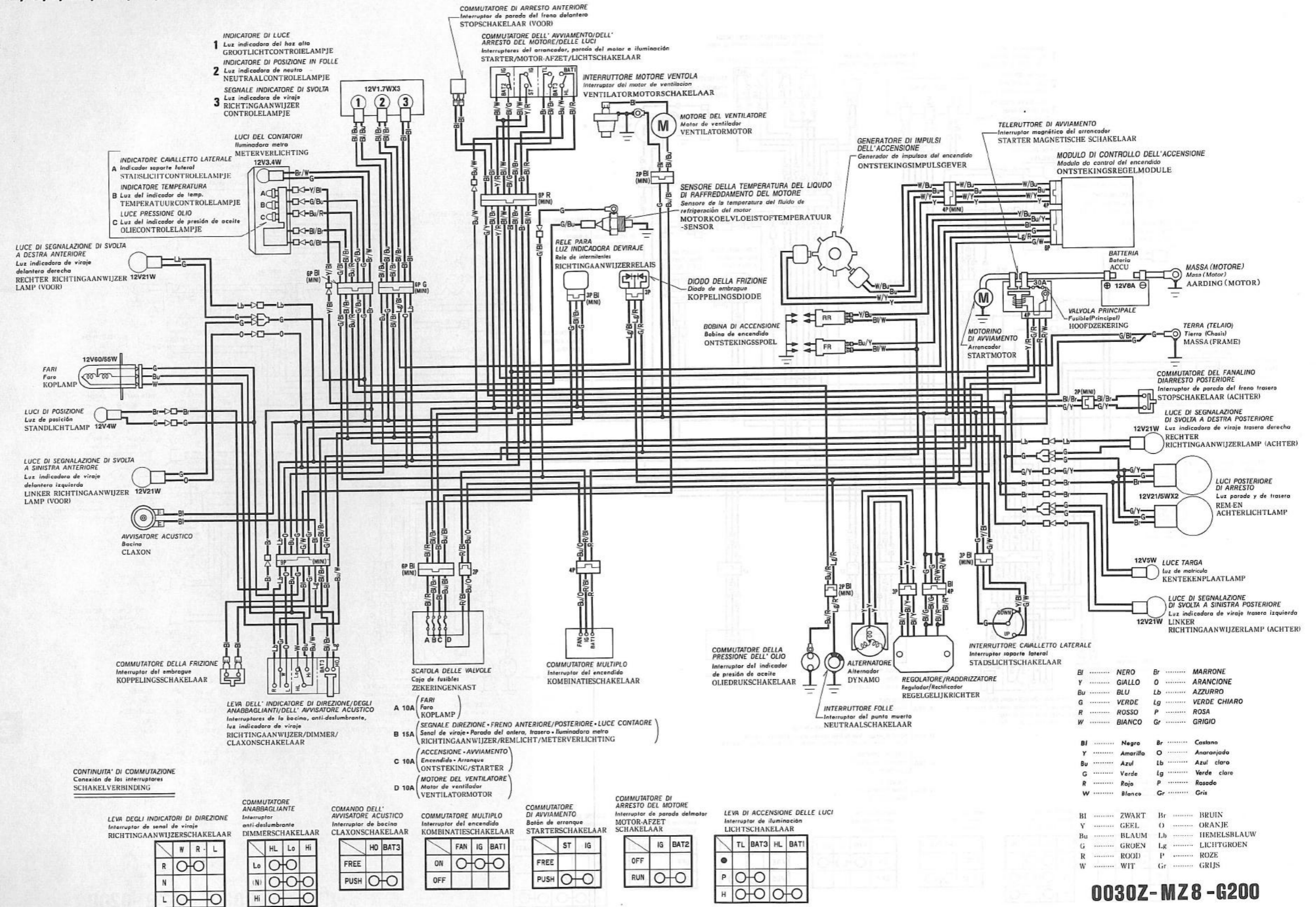

U TYPE:

MENTO
arrancador
HE SCHAKELAAR

ILLO DI CONTROLLO DELL'ACCENSIONE
o da control del encendido
ITEKINGSREGELMODULE

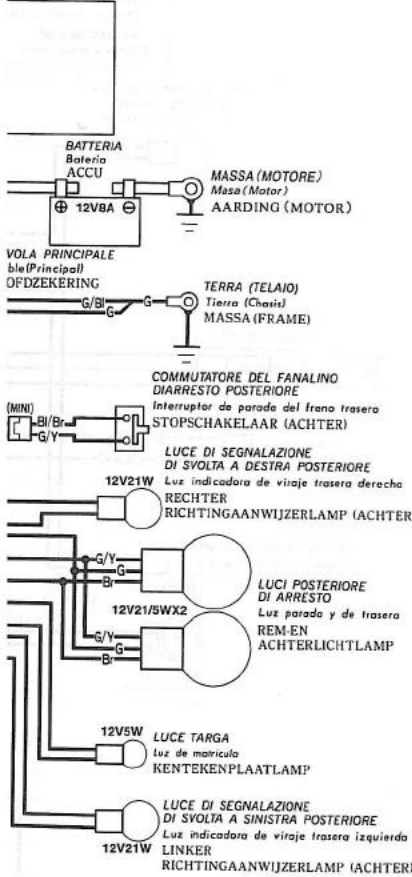

- | | | |
|--------------|----|--------------------|
| NERO | Br | MARRONE |
| GIALLO | O | ARANCIONE |
| BLU | Lb | AZZURRO |
| VERDE | Lg | VERDE CHIARO |
| ROSSO | P | ROSA |
| BIANCO | Gr | GRIGIO |
-
- | | | |
|----------------|----|-------------------|
| Negro | Br | Castano |
| Amarillo | O | Anaranjado |
| Azul | Lb | Azul claro |
| Verde | Lg | Verde claro |
| Rojo | P | Rosado |
| Blanco | Gr | Gris |
-
- | | | |
|-------------|----|-------------------|
| ZWART | Br | BRUIN |
| GEEL | O | ORANJE |
| BLAUM | Lb | HEMELSBLAUW |
| GROEN | Lg | LICHTGROEN |
| ROOD | P | ROZE |
| WIT | Gr | GRIJS |

0030Z-MZ8-G200

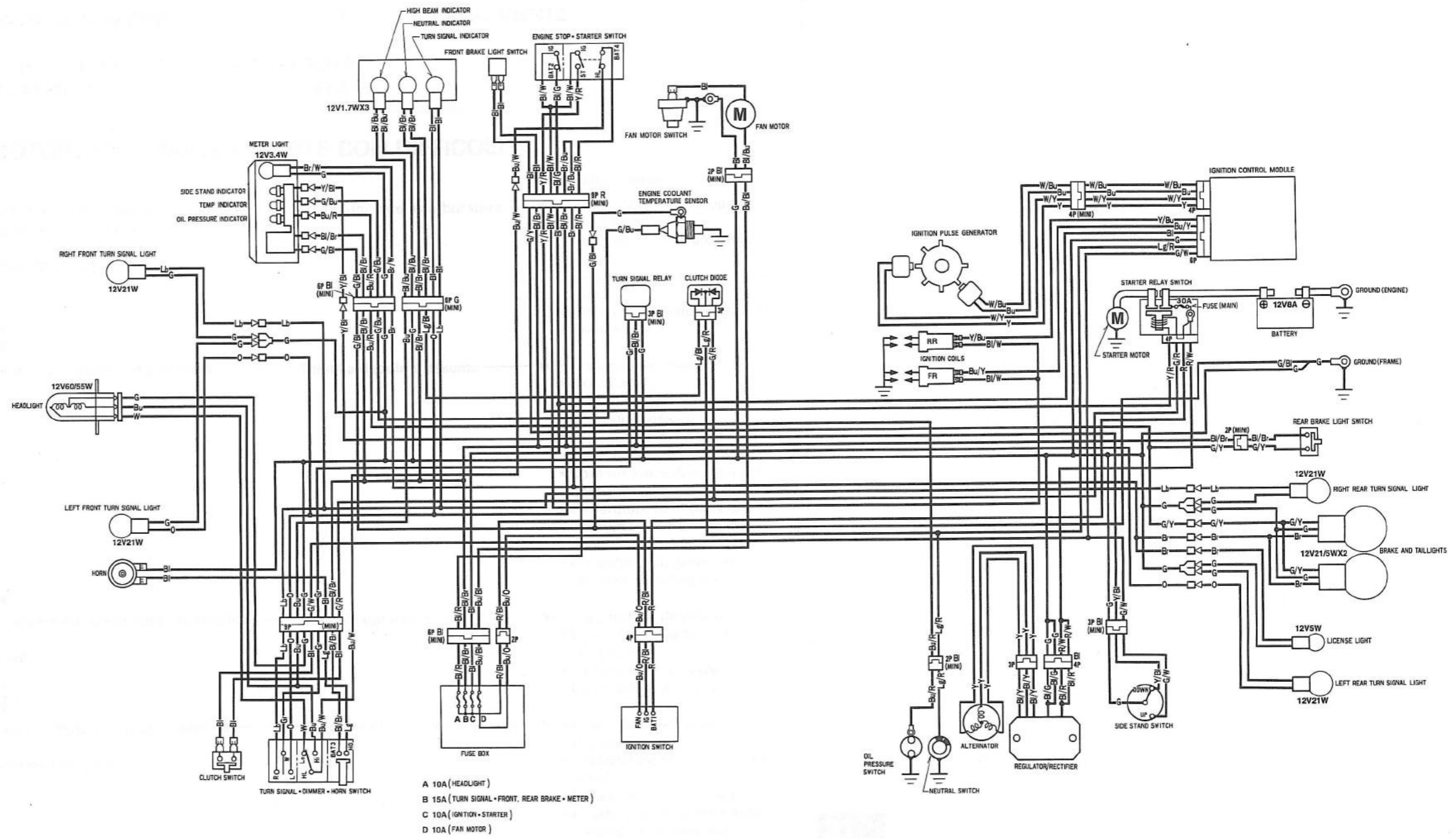

- A 10A (HEADLIGHT)
- B 15A (TURN SIGNAL - FRONT, REAR BRAKE - METER)
- C 10A (IGNITION - STARTER)
- D 10A (FAN MOTOR)

SWITCH CONTINUITY

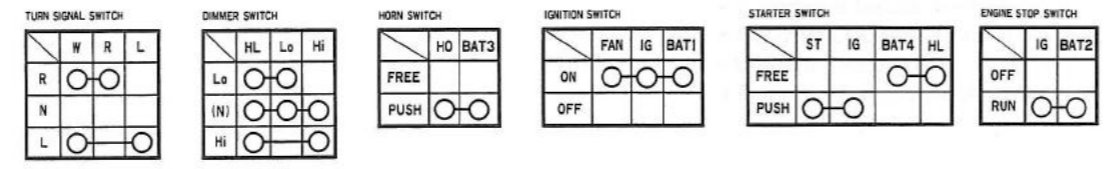

- | | | | |
|----|--------------|----|-------------------|
| Bl | BLACK | Br | BROWN |
| Y | YELLOW | O | ORANGE |
| Bu | BLUE | Lb | LIGHT BLUE |
| G | GREEN | Lg | LIGHT GREEN |
| R | RED | P | PINK |
| W | WHITE | Gr | GRAY |

0030Z-MZ8-U100